

Inwerterowa basenowa pompa ciepła
Fairland INVER X20
TurboSilenceTech

Instrukcja obsługi
Tłumaczenie instrukcji oryginalnej
PL

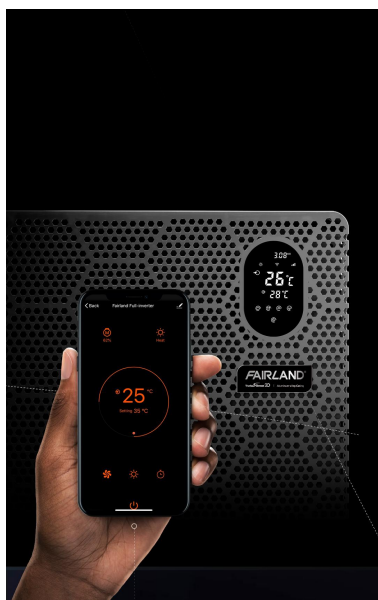

Spis treści

DLA UŻYTKOWNIKÓW..... P.3-P.13

1. INFORMACJE OGÓLNE	3
1.1. Zawartość	3
1.2. Warunki pracy i zakres	3
1.3. Zalety poszczególnych trybów pracy	4
1.4. PAMIĘTAJ	4
2. STEROWANIE	6
2.1. Zanim przystąpisz do użytkowania	6
2.2. Instrukcja obsługi panelu kontrolnego / wyświetlacza	6
2.3. Zaawansowana aplikacja	9
2.4. Codzienna konserwacja i zimowanie	11
3. SPECYFIKACJA TECHNICZNA	12,13

DLA INSTALATORÓW I PROFESJONALISTÓW..... 14 - 30

1. TRANSPORT	14
2. INSTALACJA I KONSERWACJA	14
3. ROZWIĄZYWANIE PROBLEMÓW W PRZYPADKU TYPOWYCH USTEREK	20
4. KOD AWARII	21
DODATEK 1: SCHEMAT OKABLOWANIA PRIORYTETU OGRZEWANIA	22
(OPCJONALNIE) DODATEK 2: SCHEMAT POŁĄCZEŃ Z PRIORYTETEM OGRZEWANIA (OPCJONALNIE) DODATEK 3: SCHEMAT POŁĄCZEŃ Z PRIORYTETEM OGRZEWANIA (OPCJONALNIE) 5. USTAWIENIE WI-FI	23 24 25

PRZECZYTAJ UWA NIE INSTRUKCJ I ZACHOWAJ DO PÓ NIEJSZEGO WYKORZYSTANIA

Niniejsza instrukcja zawiera informacje niezbędne do optymalnego użytkowania i konserwacji.

To urządzenie nie jest przeznaczone do użytku przez dzieci i osoby o ograniczonych zdolnościach fizycznych, sensorycznych lub umysłowych, a także osoby nieposiadające doświadczenia i wiedzy, chyba że będą one nadzorowane lub zostaną poinstruowane na temat korzystania z urządzenia przez osobę odpowiedzialną za ich bezpieczeństwo .



Ostrzeżenie

- a. Przeczytaj poniższe wskazówki przed instalacją, użytkowaniem i konserwacją.
- b. Instalacja, demontaż i konserwacja muszą być wykonywane przez profesjonalistę zgodnie z instrukcjami.
- c. Test szczelności gazu należy wykonać przed instalacją i po instalacji.

1. Informacje ogólne dotyczące montażu, użytkowania i konserwacji urządzenia.

- a. Pompa może być montowana i demontowana wyłącznie przez profesjonalistów, a demontaż i montaż przez osoby nieuprawnione jest zabroniony.
- b. Nie umieszczaj przeszkód przed wlotem i wylotem powietrza z pompy ciepła. Otwory wlotowe i wylotowe pompy nie mogą być zablokowane.

2. Instalacja

- a. Ten produkt należy trzymać z dala od wszelkich źródeł ognia.

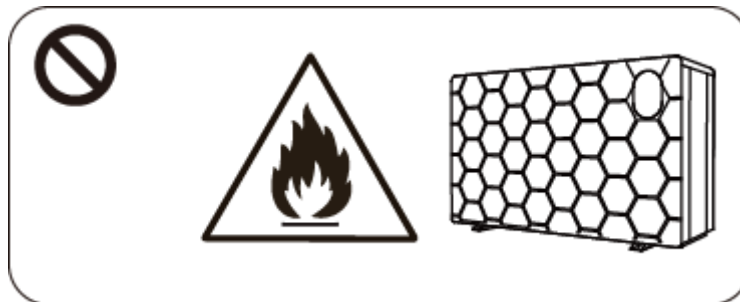

- b. Pompa nie może być montowana w pomieszczeniach lub zamkniętych przestrzeniach. Zadbaj o to, aby w miejscu jej pracy na zewnątrz panował swobodny przepływ powietrza.

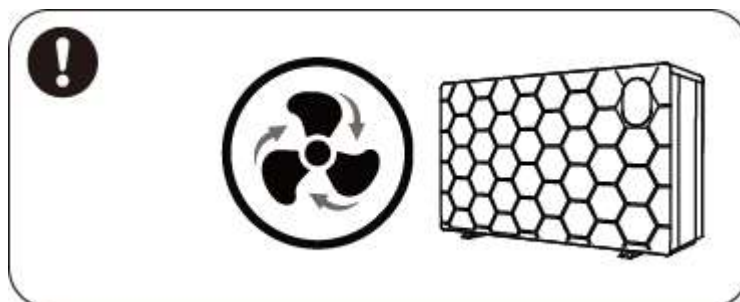

- c. Dokładnie oczyść przestrzeń, w której będziesz wykonywał prace spawalnicze. Spawanie na otwartej przestrzeni jest niedozwolone. Spawanie musi być przeprowadzone przez wykwalifikowany do tego personel w autoryzowanym serwisie.

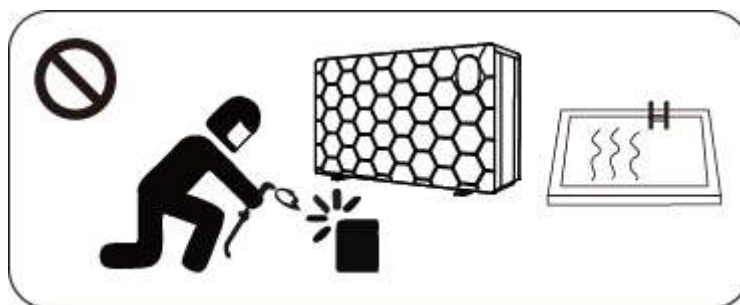

- d. W przypadku wykrycia nieszczelności należy zaniechać montażu, a produkt zwrócić do sprzedawcy lub autoryzowanego serwisu.

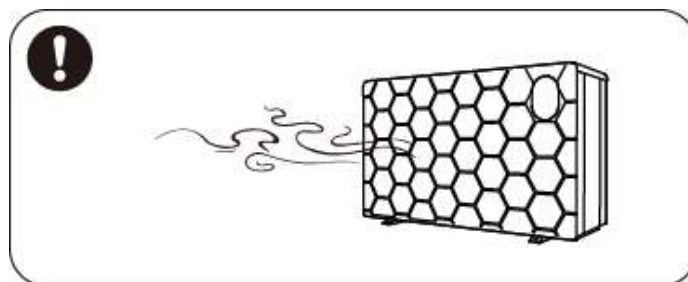

3. Transport i przechowywanie

- Zabrania się uszczelniania urządzenia w trakcie transportu.
- Podczas transportu produktu należy unikać nagłego hamowania oraz przyspieszania, żeby zmniejszyć ryzyko jego uszkodzenia.
- Produkt należy trzymać z dala od źródeł ognia.
- Urządzenie należy przechowywać w oświetlonej i otwartej przestrzeni z dostępem do świeżego powietrza oraz wyposażonej w klimatyzację.

4. Uwagi dotyczące konserwacji

- W razie konieczności zezłomowania urządzenia lub jego konserwacji, skontaktuj się z najbliższym autoryzowanym serwisem.
- Wymagania dotyczące kwalifikacji.
Osoby usuwające gaz z urządzenia muszą posiadać odpowiednie uprawnienia wydawane przez właściwą do tego organizację.
- Podczas konserwacji urządzenia oraz napełniania go gazem należy ściśle przestrzegać zaleceń producenta oraz stosować się do treści serwisowej instrukcji obsługi.

1. INFORMACJE OGÓLNE

1.1. Zawartość

Po rozpakowaniu urządzenia upewnij się, że zostały dołączone do niego wszystkie następujące elementy.

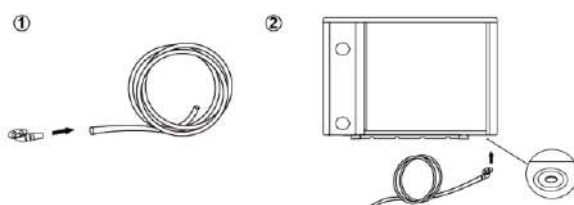
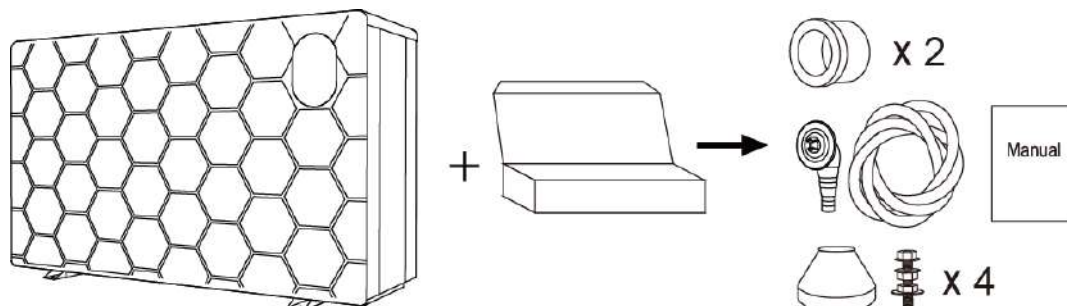

UWAGA:

Upewnij się, czy złączki wodne są zainstalowane w prawidłowym kierunku!

KROK 1

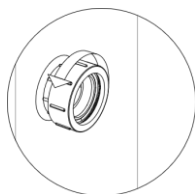

KROK 2

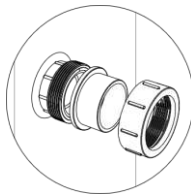

KROK 3

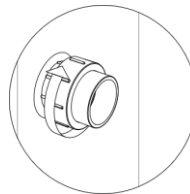

1.2. Warunki pracy i zakres



OPIS		ZAKRES
Zakres pracy	temp. powietrza	-20 °C ~ 43 °C
Ustawienie temp.	Ogrzewanie	18 °C ~ 40 °C
	Chłodzenie	12 °C ~ 30 °C

Pompa ciepła będzie miała najlepszą wydajność przy temp. powietrza 15°C ~ 25°C

1.3. Zalety poszczególnych trybów pracy.

Pompa ciepła posiada trzy tryby: Turbo, Smart i Silence.

Każdy z trybów ma swoje zalety w zależności od warunków pracy.

TRYB	ZALETY
<p>Tryb TURBO</p> 	<p>Wydajność grzewcza: 120% ~ 20%</p> <p>Szybkie nagrzewanie, inteligentna optymalizacja w zależności od temperatury otoczenia i temperatury wody. Energooszczędna praca.</p>
<p>Tryb inteligentny (SMART)</p> 	<p>Wydajność grzewcza: 100% ~ 20%.</p> <p>Inteligentna optymalizacja w zależności od temperatury otoczenia i temperatury wody. Energooszczędna praca.</p>
<p>Tryb cichy SILENCE</p> 	<p>Wydajność grzewcza: 60% ~ 20%.</p> <p>Stosować w nocy.</p>

1.4. PAMIĘTAJ

Przerwa w dostawie prądu.

Po przerwie w dostawie prądu pompa uruchomi się automatycznie z tymi samymi nastawami

1.4.1. Pompa ciepła może być używana wyłącznie do podgrzewania wody w basenie. NIGDY nie używaj pompy do podgrzewania innej łatwopalnej lub mętnej cieczy.

1.4.2. Podczas podnoszenia pompy ciepła nie chwytaj jej za przyłącze śrubunku, ponieważ doprowadzi to do uszkodzenia tytanowego wymiennika ciepła.

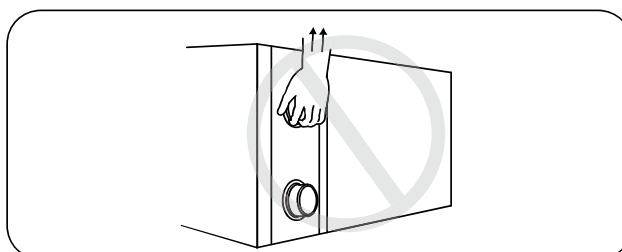

1.4.3. Otwory wlotowe oraz wylotowe nie mogą być zablokowane.

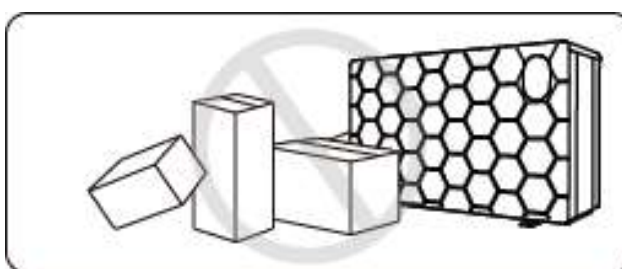

DLA UŻYTKOWNIKÓW

1.4.4. Nie wkładaj niczego do wlotu lub wylotu pompy.
Aby uniknąć obrażeń nie zdejmuj pokrywy pracującego wentylatora.



1.4.5. W pobliżu pompy nie używaj ani nie przechowuj łatwopalnych gazów lub cieczy, które mogą wywołać pożar, takich jak rozcieńczalniki, farby i paliwo.



1.4.6. Jeśli podczas pracy pompy zauważysz coś niepokojącego, np. będzie ona działała bardzo głośno, zauważysz dym lub poczujesz jego zapach lub dojdzie do przebicia elektrycznego, natychmiast wyłącz urządzenie i skontaktuj się ze swoim sprzedawcą. Nie podejmuj się samodzielnej naprawy pompy.

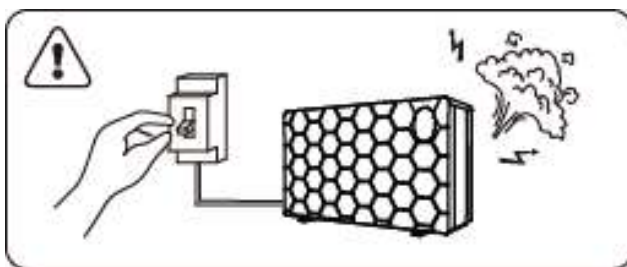

1.4.7. Główny włącznik zasilania powinien znajdować się poza zasięgiem dzieci.

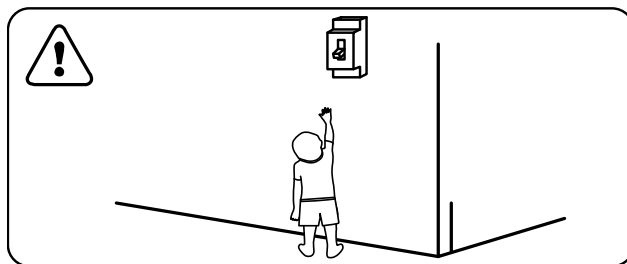

1.4.8. Podczas burzy z piorunami odłącz pompę od źródła zasilania.

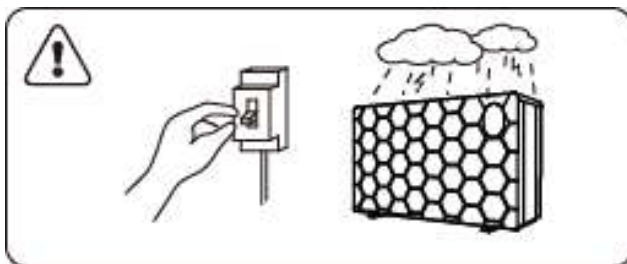

1.4.9. Należy pamiętać, że poniższe kody nie oznaczają awarii.

	KODY
Brak przepływu wody (zabezpieczenie przed brakiem przepływu)	E3
Ochrona przed zamarzaniem (Przypomnienie o przeprowadzeniu odszraniania)	Ed
Pompa działa poza zakresem temperatury roboczej	Eb
Niewystarczający przepływ wody lub pompa jest zablokowana	E6
Nieprawidłowe zasilanie	E5

2. STEROWANIE

2.1. Zanim przystąpisz do użytkowania



WAŻNE!

- 2.1.1. **Kolejność włączania urządzeń!** Aby pompa służyła jak najdłużej, włącz pompę obiegową zanim włączysz pompę ciepła, a po wyłączeniu pompy ciepła wyłącz pompę obiegową.
- 2.1.2. Sprawdź, czy nie doszło do wycieku wody, a następnie odblokuj ekran i włącz pompę ciepła.

2.2. Instrukcja obsługi panelu kontrolnego / wyświetlacza



DLA UŻYTKOWNIKÓW

PRZYCISK SYMBOL	OPIS	FUNKCJA
	ON/OFF Włącz/Wyłącz	1. Zasilanie: włącz / wyłącz 2. Ustawienie WiFi
	Blokada / odblokowanie. Wybór funkcji pracy pompy	1. Naciśnij i przytrzymaj przez 3 sekundy, aby zablokować / odblokować ekran. 2. Po odblokowaniu ekranu naciśnij ten przycisk, aby wybrać rodzaj pracy pompy: - Auto 12~40 °C / 54 °F~ 104 °F - Ogrzewanie 18~40 °C / 64 °F ~104 °F - Chłodzenie 12~30 °C / 54 °F ~86 °F
	Tryb pracy	Wybór trybu pracy: Turbo / Smart / Silence
	Góra / dół	Ustawienie pożądanej temperatury wody

Uwaga: przycisk  będzie świecił cały czas, gdy zasilanie jest włączone.

① Ekran gotowości (ekran trybu czuwania):

Gdy ekran jest zablokowany, lampka przycisku będzie wyłączona.

W stanie gotowości pokazuje "0.00^{kW}"

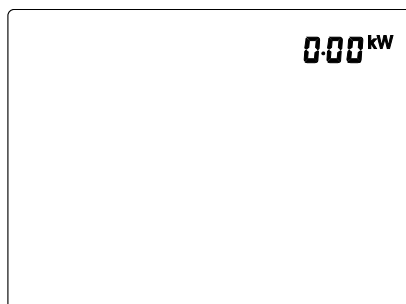

② Blokada ekranu:

- a. Jeśli w ciągu 30 sekund nie zostanie wykonana żadna operacja, ekran zostanie automatycznie zablokowany.
- b. Gdy pompa jest wyłączona, na ciemnym ekranie pojawi się wartość „0%” lub „0,00
- c. Naciśnij  przez 3 sekundy, aby zablokować ekran i będzie on ciemny.

③ Odblokowanie ekranu:

- a. Naciśnij  przez 3 sekundy, aby odblokować ekran, który zostanie podświetlony.
- b. Dopiero po odblokowaniu ekranu można korzystać z pozostałych przycisków.







DLA UŻYTKOWNIKÓW





	Automatyczny
	Ogrzewanie
	Chłodzenie
	Moc grzewcza (%)
	Wyświetlanie zużycia energii w czasie rzeczywistym
	Połączenie WiFi
	Wlot wody do pompy
	Wylot wody z pompy





1. Włączanie: Naciśnij i przytrzymaj przez 3 sekundy, aby podświetlić ekran, a następnie naciśnij, aby włączyć pompę ciepła.
2. Dostosuj ustawioną temperaturę: Gdy ekran jest odblokowany, naciśnij lub aby wyświetlić lub dostosować ustawioną temperaturę.
3. Przełączanie wyświetlania zużycia energii w czasie rzeczywistym i procentowej wydajności grzewczej: Naciśnij i przez 5 sekund, aby przełączać między wyświetlaniem zużycia energii w czasie rzeczywistym a wyświetlaniem procentowym wydajności grzewczej. Funkcja zużycia energii w czasie rzeczywistym dostępna jest tylko dla zasilania jednofazowego.
4. Wybór funkcji: Naciśnij , aby wybrać funkcję.
 - Auto : regulowany zakres temperatur 12~40 °C
 - Ogrzewanie : regulowany zakres temperatur 18~40 °C
 - Chłodzenie : regulowany zakres temperatur 12~30 °C

5. Wybór trybu: Turbo/Smart/Silence (Turbo / Inteligentny / Cichy)

Naciśnij , aby przejść do trybu TURBO, na ekranie pojawi się . Następnie naciśnij, , aby przejść do trybu SILENCE, na ekranie pojawi się . Naciśnij  ponownie, ekran pokaże  i powróci do trybu SMART.

6. Odszranianie / Rozmrażanie

a. Automatyczne odszranianie: Gdy pompa ciepła jest w trakcie odszraniania,  będzie migać. Po rozmrożeniu  przestanie migać.

b. Wymuszenie odszraniania: Gdy pompa ciepła nagrzewa, naciśnij jednocześnie  i  przez 5 sekund, aby uruchomić wymuszone odszranianie, aż  zacznie migać. Po zakończonym odszranianiu symbol  przestanie migać.

Uwaga: przerwy pomiędzy cyklami wymuszonego odszraniania powinny być dłuższe niż 30 minut, a sprężarka powinna pracować co najmniej 10 minut w funkcji grzania.





7. Jednostka wyświetlania temperatury: °C lub °F

Naciśnij "" i „” razem przez 5 sekund, aby przełączać między °C lub °F





8. Ustawienie Wi-Fi: informacje dotyczące połączenia WiFi i korzystania z aplikacji znajdują się na ostatnich stronach instrukcji. Zapoznaj się z nimi przed rozpoczęciem czynności związanych z uruchomieniem aplikacji FAIRLAND SMART POOL i opcji WiFi.

2.3. Zaawansowana aplikacja

2.3.1. Sprawdzanie parametrów

- Naciśnij  i  razem przez 5 sekund, aby przejść do opcji „Sprawdzania parametrów”. Kod parametru „P0” i wartość parametru „0” zostaną wyświetlone na ekranie, na przykład "P0 0", co oznacza, że sposób pracy pompy wodnej jest ciągły.
- W opcji „Sprawdzania parametrów” naciśnij  lub  aby sprawdzić inne parametry.





2.3.2. Modyfikacja parametrów

W opcji „Sprawdzanie parametrów” naciśnij,  aby wejść w tryb „Modyfikacja parametrów”. Naciśnij  lub  aby zmienić wartości, następnie naciśnij , aby potwierdzić i wyjść z trybu „Modyfikacja parametrów”. Naciśnij,  aby wyjść z opcji „Sprawdzanie parametrów”.

2.3.3. Lista parametrów

Kod	Opis parametru	Dostosuj zakres	Długość kroku
P0	Sposób pracy pompy wodnej/obiegowej	0: Ciągły 1: Kontrola temperatury wody 2: Kontrola czasu/temperatury wody	1
P1	Ustawienie czasu (Dostępne tylko gdy sposób pracy pompy wodnej jest ustawiony na „2”)	10 ~ 120 min	5 minut
P2	Czas ciągłej pracy sprężarki pomiędzy cyklami odszraniania	30 ~ 90 min	1 minuta
P3	Temp. wejściowa cyklu odszraniania	-17~0°C / 1~32°F	1°C / 1°F
P4	Maksymalny czas trwania cyklu odszraniania	1 ~ 12 min	1 minuta
P5	Temp. wyjściowa cyklu odszraniania	8~30°C / 46~86°F	1°C / 1°F

2.3.4. Sprawdzanie bieżącego stanu pracy

Naciśnij i przytrzymaj  przez 5 sekund, wejdź w „Uruchamianie sprawdzania stanu”, a na ekranie na przemian pojawi się punkt stanu „C0” i odpowiadająca mu wartość. Sprawdź wszystkie punkty stanu i odpowiadające im wartości za pomocą  lub . Naciśnij,  aby wyjść z trybu „bieżącego sprawdzania statusu”.

Lista kontrolna bieżącego stanu pracy

Symbol	Opis	Jednostka
C0	temp. wody na wlocie	°C / °F
C1	Temperatura wody na wylocie	°C / °F
C2	Temperatura otoczenia	°C / °F
C3	temp. spalin	°C / °F
C4	temp. rury węzownicy zewnętrznej (Parownik)	°C / °F
C5	temp. powrotu gazu	°C / °F
C6	Temperatura węzownicy wewnętrznej (Tytanowy wymiennik ciepła)	°C / °F
C9	Temperatura płyty chłodzącej	°C / °F
C10	Elektroniczne otwieranie zaworu rozprężnego	P
C11	Prędkość wentylatora prądu stałego	(obr/min)

2.4. Codzienna konserwacja i zimowanie

2.4.1. Codzienna konserwacja

WAŻNE!: Przed rozpoczęciem jakichkolwiek czynności konserwacyjnych odłącz pompę od źródła zasilania i poczekaj, aż wszystkie kontrolki LED przestaną świecić.

- Pompę ciepła należy czyścić domowymi środkami czyszczącymi lub czystą wodą, **NIGDY** nie używać benzyny, rozcieńczalników ani innych podobnych substancji.
- Regularnie sprawdzaj śruby, okablowanie/przewody i podłączenie wody.

WAŻNE!

2.4.2. Przygotowanie do sezonu zimowego

Przed sezonem zimowym, gdy basen nie jest już używany, odłącz pompę od źródła zasilania i wylej znajdującą się w środku wodę. Upewnij się, że cała instalacja pompy jest bez wody.

**NIE WOLNO DOPUŚCIĆ DO ZAMARZNIĘCIA WODY
ZNAJDUJĄCEJ SIĘ WEWNĄTRZ POMPY**

WAŻNE: Używając pompy ciepła przy temperaturze otoczenia niższej niż 2°C koniecznie zadбай o nieustanny przepływ wody.

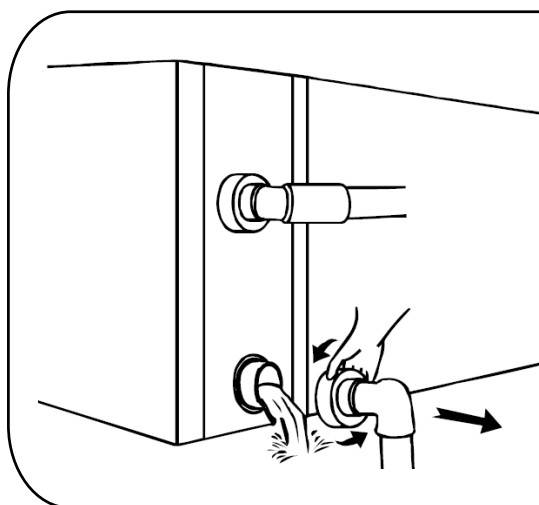

UWAGA!

Odkręć dolne złącze rury wlotowej w celu odprowadzenia wody z urządzenia.

Tytanowy wymiennik ciepła może ulec uszkodzeniu, jeśli woda w urządzeniu zamarźnie.

Tego typu uszkodzenie nie podlega pod gwarancję.

3. SPECYFIKACJA TECHNICZNA

Model	X20-11C	X20-14C	X20-16C	X20-18C
Zalecana objętość basenu (m ³)	25~40	30~50	35~60	40~65
Robocza temperatura powietrza (°C)	-20 ~ 43			
Warunki pracy: Powietrze 26°C / Woda 26°C / Wilgotność 80%				
Moc grzewcza (kW) w trybie Turbo	11,5	14,0	16,5	18,5
Moc grzewcza (kW) w trybie Smart	9,0	12,0	14,0	15,4
COP	20,2~7,6	20,0~7,8	20,5~7,4	19,6~7,2
COP przy 50% wydajności	15,0	15,2	15,1	14,8
COP przy 20% wydajności	20,2	20,0	20,5	19,6
Warunki pracy: Powietrze 15°C / Woda 26°C / Wilgotność 70%				
Moc grzewcza (kW) w trybie Turbo	7,7	9,2	11,0	12,5
Moc grzewcza (kW) w trybie Smart	6,4	7,5	9,2	10,4
COP	8,7~5,6	8,1~5,4	9,0 ~ 5,3	8,2 ~ 5,1
COP przy 50% wydajności	7,5	7,3	7,7	7,3
COP przy 20% wydajności	8,7	8,1	9,0	8,2
Warunki pracy: Powietrze 7°C / Woda 26°C / Wilgotność 90%				
Moc grzewcza (kW) w trybie Turbo	6,6	7,4	9,2	10,5
COP	7,2~4,9	7,1~4,6	7,2~4,6	7,0 ~ 4,4
Warunki pracy: Powietrze 35°C / Woda 28°C / Wilgotność 80%				
Wydajność chłodnicza (kW) ❄️	5,0	6,5	9,0	10,3
Poziom głośności dB(A) w odległość 1m	37,7~44,8	37,8~45,9	41,0~46,7	41,5~47,3
Poziom głośności dB(A) w odległości 10m	17,7~24,8	17,8~25,9	21,0~26,7	21,5~27,3
Poziom głośności dB(A) w odległości 1 m przy 50% wydajności	38,8	40,3	42,7	42,5
Zalecany przepływ wody (m ³ /h)	2~4	3~4	4~6	4~6
Masa netto (kg)	63	65	72	73
Zasilanie	230 V / 1 faza / 50 Hz			
Znamionowa moc wejściowa (kW) przy temperaturze powietrza 15°C	0,15~1,38	0,19~1,7	0,20 ~ 2,08	0,25 ~ 2,45
Znamionowy prąd wejściowy (A) przy temperaturze powietrza 15°C	0,65 ~ 6,00	0,83 ~ 7,39	0,87 ~ 9,04	1,09 ~ 10,65
Wymiary netto dł. × szer. × wys. (mm)	910×432×660	945×432×660	1045×432×660	1045×432×660
Rozmiar przyłącza wody (mm)	50			

- Podane wartości obowiązują w idealnych warunkach: basen przykryty izotermiczną osłoną, system filtracji pracuje co najmniej 15 godzin dziennie.
- Powiązane parametry podlegają okresowej korekcie w celu udoskonalenia technicznego bez wcześniejszego powiadomienia. Szczegółowe informacje znajdują się na tabliczce znamionowej.

SPECYFIKACJA TECHNICZNA

Model	X20-22C	X20-26CT	X20-32CT	X20-40CT
Zalecana objętość basenu (m ³)	45~75	55~90	65~105	72~120
Robocza temperatura powietrza (°C)	-20 ~ 43			
Warunki pracy: Powietrze 26°C / Woda 26°C / Wilgotność 80%				
Moc grzewcza (kW) w trybie Turbo	22,0	26,5	32,0	40,0
Moc grzewcza (kW) w trybie Smart	18,0	22,5	27,5	35,0
COP	21~7,4	19,3~7,4	20,0~7,3	20,1~7,3
COP przy 50% wydajności	15,3	15,2	15,1	15,0
COP przy 20% wydajności	21,0	19,3	20,0	20,1
Warunki pracy: Powietrze 15°C / Woda 26°C / Wilgotność 70%				
Moc grzewcza (kW) w trybie Turbo	14,8	18,2	22,3	28,5
Moc grzewcza (kW) w trybie Smart	12,5	15,0	18,5	24,0
COP	9,0~5,4	9,3~5,5	8,3 ~ 5,4	8,2 ~ 5,0
COP przy 50% wydajności	7,6	8,0	7,6	7,5
COP przy 20% wydajności	9,0	9,3	8,3	8,2
Warunki pracy: Powietrze 7°C / Woda 26°C / Wilgotność 90%				
Moc grzewcza (kW) w trybie Turbo	11,8	15,5	17,8	22,8
COP	7,4~4,5	7,2~4,5	7,0~4,5	7,0 ~ 4,3
Warunki pracy: Powietrze 35°C / Woda 28°C / Wilgotność 80%				
Wydajność chłodnicza (kW) ❄️	11,5	13,0	15,0	19,5
Poziom głośności dB(A) w odległość 1m	41,9~49,5	39,7~49,8	42,1~50,3	41,5~50,5
Poziom głośności dB(A) w odległości 10m	21,9~29,5	19,7~29,8	22,1~30,3	21,5~30,5
Poziom głośności dB(A) w odległości 1 m przy 50% wydajności	43,3	43,1	45,2	42,5
Zalecany przepływ wody (m ³ /h)	6,5~8,5	8~10	10~12	12~18
Masa netto (kg)	82	111	132	147
Zasilanie	230 V/1 faza/50 Hz	400 V/3 fazy/50 Hz		
Znamionowa moc wejściowa (kW) przy temperaturze powietrza 15°C	0,27~2,74	0,32~3,31	0,46 ~ 4,1	0,60 ~ 5,7
Znamionowy prąd wejściowy (A) przy temperaturze powietrza 15°C	1,17 ~ 11,9	0,46 ~ 4,78	0,66 ~ 5,91	0,87 ~ 8,22
Wymiary netto dł. × szer. × wys. (mm)	1195×432×760	1072×541×956	1264×536×956	1364×536×956
Rozmiar przyłącza wody (mm)	50			

- Podane wartości obowiązują w idealnych warunkach: basen przykryty izotermiczną osłoną, system filtracji pracuje co najmniej 15 godzin dziennie.
- Powiązane parametry podlegają okresowej korekcie w celu udoskonalenia technicznego bez wcześniejszego powiadomienia. Szczegółowe informacje znajdują się na tabliczce znamionowej.

1. TRANSPORT

- 1.1. Podczas transport, przechowywania lub przenoszenia, pompa ciepła musi znajdować się w pozycji pionowej.

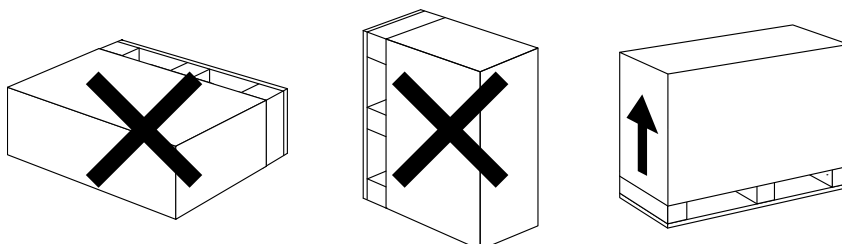

- 1.2. Podczas przenoszenia pompy ciepła nie wolno podnosić jej za przyłącza wody, ponieważ tytanowy wymiennik ciepła wewnątrz pompy ciepła ulegnie uszkodzeniu.

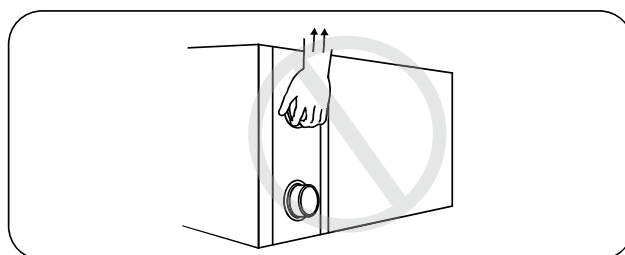

2. INSTALACJA I KONSERWACJA

Pompa ciepła musi być zainstalowana przez profesjonalistę. Użytkownicy nie powinni samodzielnie montować pompy, ponieważ mogą ją uszkodzić lub narazić siebie lub innych na niebezpieczeństwo.

- 2.1. UWAGA! Przed przystąpieniem do montażu pamiętaj:

- 2.1.1. Złącza wlotu i wylotu wody są zbyt słabe, żeby udźwignąć ciężar uginających się przewodów/rur elastycznych, dlatego pompa musi być podłączona rurami z twardego PVC.

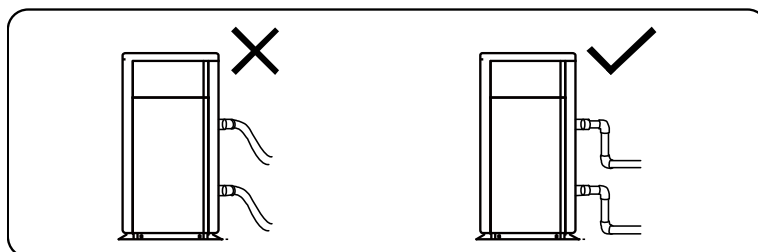

- 2.1.2. Aby zagwarantować odpowiednią wydajność grzewczą pompy, rury łączące pompę z basenem powinny mieć długość ≤ 10 .

2.2. Instrukcja instalacji

2.2.1. Lokalizacja i wymiary

Pompy nie można montować w pomieszczeniach lub zamkniętych przestrzeniach.
Zadbaj o to, aby w miejscu jej pracy na zewnątrz panował swobodny przepływ powietrza.
Zapoznaj się z poniższym schematem:

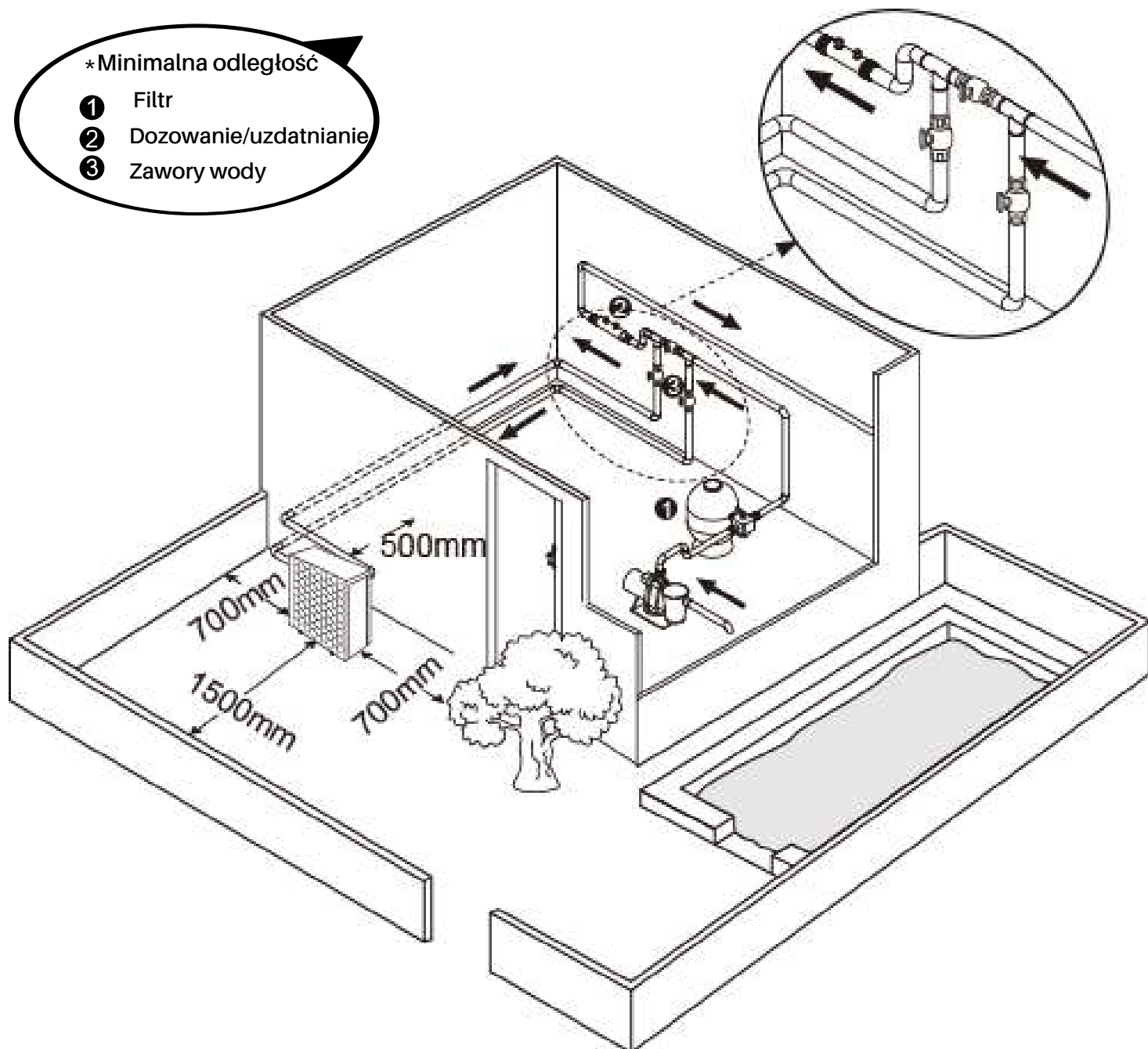

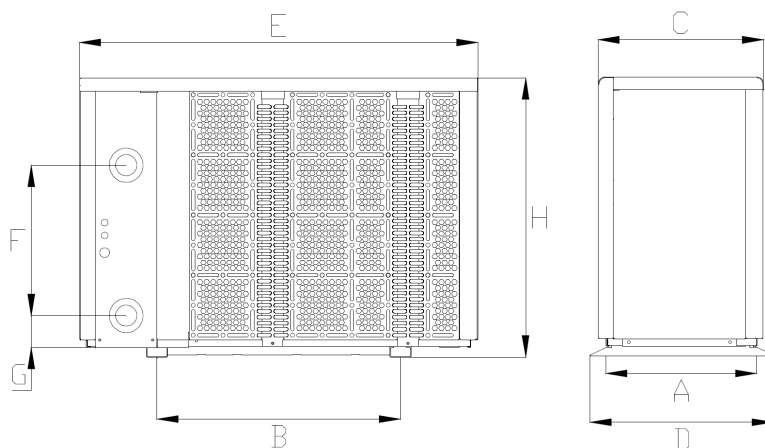

Wymiary (mm)		A	B	C	D	E	F	G	H
MODEL	X20-11C	402	539	389	432	910	300	73	660
	X20-14C	402	574	389	432	945	340	73	660
	X20-16C	402	674	389	432	1045	370	73	660
	X20-18C	402	674	389	432	1045	380	73	660
	X20-22C	402	824	389	432	1195	470	73	760
	X20-26CT	511	700	498	536	1072	550	73	956
	X20-32CT	511	891	498	536	1264	570	73	956
	X20-40CT	511	991	498	536	1364	670	73	956

※ *Powyższe dane mogą ulec zmianie bez powiadomienia.*

2.2.2. Instalacja pompy ciepła.

- Rama musi być przymocowana śrubami (M10) do betonowego fundamentu lub wsporników. Betonowy fundament musi być solidny; wspornik musi być wystarczająco mocny i zabezpieczony przed korozją;
- Pompa ciepła wymaga do pracy pompy obiegowej (dostarczana przez użytkownika). Zalecany przepływ pompy podany jest w tabeli na str.12. Maksymalna wysokość podnoszenia powinna wynosić $\geq 10\text{m}$.
- Zwróć uwagę na skropliny pojawiające się u dołu urządzenia podczas jego pracy. Włóż rurę drenażową (akcesoria) do otworu i dobrze ją przymocuj, a następnie podłącz do systemu odprowadzającego wodę powstałą w procesie kondensacji.

2.2.3. Dane techniczne dotyczące zabezpieczeń oraz przewodów (okablowania).

- Podłącz pompę do odpowiedniego źródła zasilania. Napięcie powinno być zgodne z napięciem znamionowym produktów.
- Pamiętaj, żeby właściwie uziemić pompę ciepła.
- Okablowanie powinna wykonać wykwalifikowana do tego osoba, zgodnie z załączonym schematem.
- Pamiętaj, aby zamontować wyłącznik różnicowo-prądowy. Prąd roboczy upływu musi być równy lub mniejszy niż 30 mA.
- Układ przewodów zasilającego i sygnałowego powinien być uporządkowany. Należy zadbać o to, aby nie doszło do ich splątania.

1. Podłączanie przewodu zasilającego

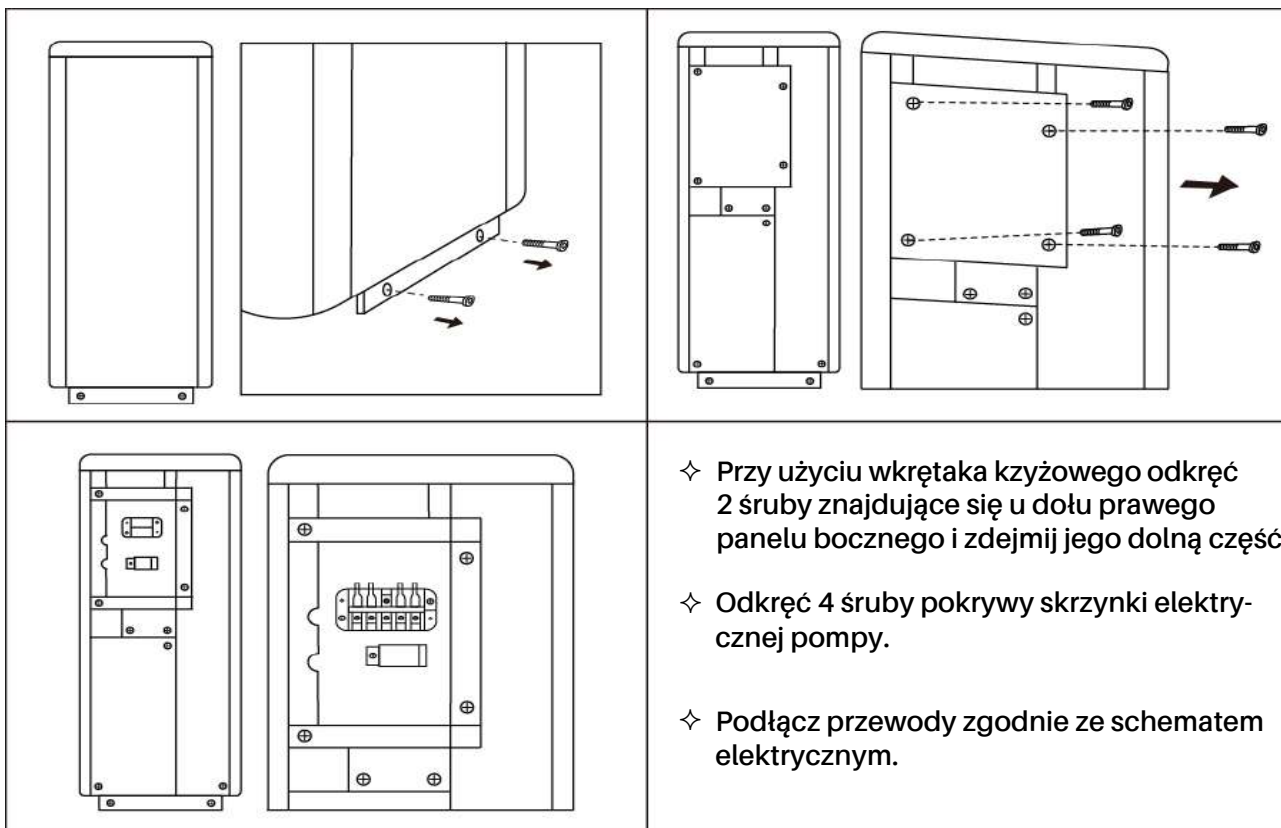

2. Schemat okablowania

A. Dla źródła zasilania o parametrach: 230V 50Hz

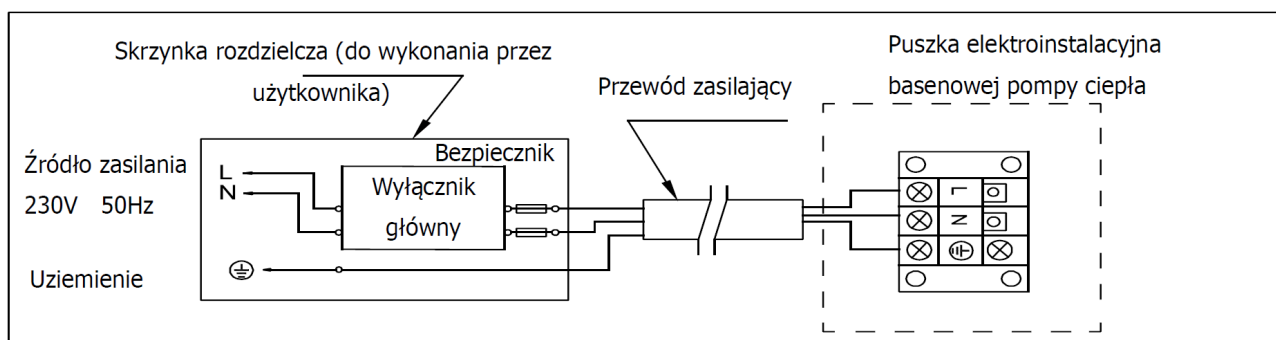

B. Dla źródła zasilania o parametrach: 400V 50Hz

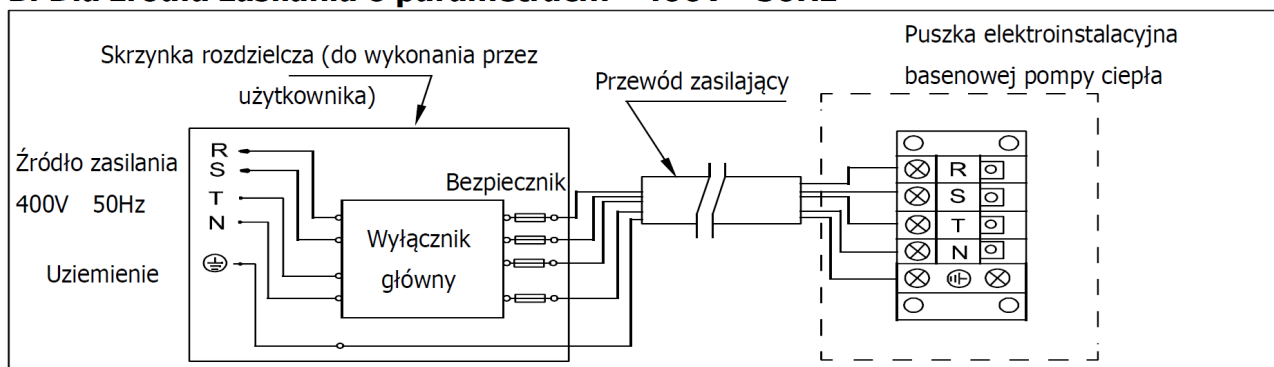

NOTATKA:

Przewody muszą być podłączone na stałe. Zabronione jest używanie wtyczek.

- W celu bezpiecznego użytkowania w zimie zdecydowanie zaleca się zastosowanie funkcji priorytetu ogrzewania.
- Szczegółowy schemat okablowania znajduje się w Załączniku 1.

3. Opcje ochrony/zabezpieczeń urządzeń i specyfikacja przewodów.

MODEL		X20-11C	X20-14C	X20-16C	X20-18C	X20-22C	X20-26CT
Wyłącznik główny	Prąd znamionowy (A)	10,0	12,5	16,0	16,5	18,5	10,0
	Znamionowy prąd różnicowy (mA)	3 0	3 0	3 0	3 0	3 0	3 0
Maksymalny prąd wejściowy (A)		12,0	15,0	19,0	20,0	22,5	8,0
Bezpiecznik (A)		10,0	12,5	16,0	16,5	18,5	10,0
Kabel zasilający (mm ²)		3×2,5	3×2,5	3×2,5	3×4	3×4	5×2,5
Kabel sygnałowy (mm ²)		3×0,5	3×0,5	3×0,5	3×0,5	3×0,5	3×0,5

MODEL		X20-32CT	X20-40CT
Wyłącznik główny	Prąd znamionowy (A)	11,3	15,0
	Znamionowy prąd różnicowy (mA)	3 0	3 0
Maksymalny prąd wejściowy (A)		9,4	12,5
Bezpiecznik (A)		11,3	15,0
Kabel zasilający (mm ²)		5×2,5	5×2,5
Kabel sygnałowy (mm ²)		3×0,5	3×0,5

UWAGA: Powyższe dane odnoszą się do przewodu zasilającego $\leq 5m$. Jeżeli przewód zasilający ma długość $> 5m$, należy zwiększyć średnicę przewodu. Kabel sygnałowy można przedłużyć maksymalnie do 50 m.

2.3. Kontrola pompy ciepła przed pierwszym uruchomieniem.

Przed włączeniem pompy ciepła należy dokładnie sprawdzić wszystkie przewody.

2.3.1. Kontrola przed uruchomieniem i użyciem pompy ciepła.

- Sprawdź instalację całej pompy ciepła i połączenia rurowe. Muszą być wykonane zgodnie ze schematem;
 - Sprawdź okablowanie elektryczne pompy oraz uziemienie. Muszą odpowiadać załączonemu schematowi.
 - Upewnij się, że główne zasilanie jest dobrze podłączone;
 - Sprawdź, czy przed wlotem i wylotem powietrza z pompy ciepła nie ma żadnych przeszkód
- 2.3.2. Próbné uruchomienie pompy / TEST POMPY.
- Aby zachować dłuższą żywotność urządzenia, pompa obiegowa wody powinna być uruchamiana przed pompą ciepła i wyłączana dopiero po wyłączeniu pompy ciepła.

- Po uruchomieniu pompy wodnej upewnij się, że nie ma wycieków wody. Następnie włącz zasilanie i naciśnij przycisk ON/OFF pompy ciepła i ustaw żądaną temperaturę.
- W celu ochrony, pompa ciepła została wyposażona w funkcję opóźnienia startu. Po uruchomieniu pompy ciepła wentylator zacznie pracować dopiero po 3 minutach. Po upływie kolejnych 30 sekund rozpocznie się praca sprężarki.
- Po włączeniu pompy ciepła zwróć uwagę, czy nie wydaje ona żadnych odbiegających od normy dźwięków.
- Sprawdź ustawienie temperatury wody.

2.4. Konserwacja i zimowanie

2.4.1. Konserwacja

Konserwacja powinna być przeprowadzana minimum raz w roku przez wykwalifikowanego specjalistę.

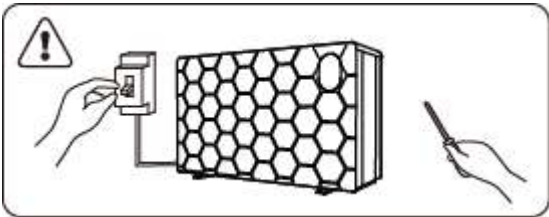
- Przed rozpoczęciem jakichkolwiek czynności związanych z konserwacją, czyszczeniem lub naprawą pompy należy odłączyć ją od źródła zasilania. Nie dotykaj elementów elektrycznych urządzenia, dopóki nie zgasną wszystkie kontrolki LED.
- 
- Do czyszczenia parownika używaj wyłącznie domowych środków czystości lub czystej wody. NIGDY nie używaj w tym celu benzyny, rozcieńczalników, ani innych podobnych substancji.
 - Regularnie sprawdzaj śruby, okablowanie/przewody i podłączenie wody.

2.4.2. Zimowanie

Przed sezonem zimowym, gdy basen nie jest już używany, odłącz pompe od źródła zasilania i wylej znajdującą się w środku wodę. Upewnij się, że cała instalacja pompy jest bez wody.

**NIE WOLNO DOPUŚCIĆ DO ZAMARZNIĘCIA WODY
ZNAJDUJĄCEJ SIĘ WEWNĄTRZ POMPY**

WAŻNE: używając pompy ciepła przy temperaturze otoczenia niższej niż 2°C koniecznie zadbaj o nieustanny przepływ/obieg wody.

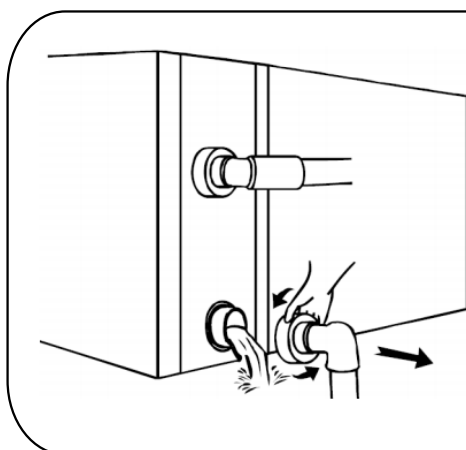

UWAGA !
Odkręć dolne złącze rury wlotowej w celu odprowadzenia wody z urządzenia.

Tytanowy wymiennik ciepła może ulec uszkodzeniu, jeśli woda w pompie zamrze.

Tego typu uszkodzenia nie podlegają pod gwarancję.

3. ROZWIĄZYWANIE PROBLEMÓW W PRZYPADKU TYPOWYCH USTEREK

USTERKA	PRZYCZYNA	ROZWIĄZANIE
Pompa ciepła nie pracuje	Brak zasilania	Poczekaj, aż zasilanie zostanie przywrócone
	Przełącznik zasilania jest wyłączony	Włącz zasilanie
	Przepalony bezpiecznik	Sprawdź i wymień bezpiecznik
	Główny wyłącznik wyłączony	Sprawdź i włącz wyłącznik główny
Wentylator pracuje, ale wydajność grzewcza jest niewystarczająca	Zablokowany parownik	Usuń przeszkody blokujące parownik
	Wylot powietrza zablokowany	Usuń przeszkody blokujące wylot
	3-minutowe opóźnienie startu	Czekaj cierpliwie
Brak oznak nieprawidłowego działania, ale pompa nie ogrzewa wody	Ustawiona temperatura wody jest zbyt niska	Ustaw odpowiednią temperaturę grzania wody.
	3 minuty opóźnienia startu	Czekaj cierpliwie
Jeśli powyższe rozwiązania nie działają, skontaktuj się z instalatorem, podając szczegółowe informacje i numer modelu. Nie próbuj naprawiać pompy samodzielnie.		

UWAGA! Nie podejmuj samodzielnych prób naprawy pompy ciepła.
Grozi to niebezpieczeństwem.

4. KODY BŁĘDÓW PRACY

Nr	KOD	OPIS BŁĘDÓW/ZABEZPIECZEŃ (TO NIE JEST AWARIA)
1	E3	Zabezpieczenie przed brakiem przepływu wody
2	E5	Nieprawidłowa moc (napięcie przekracza napięcie znamionowe urządzenia)
3	E6	Zbyt duża różnica pomiędzy temperaturą wody na wlocie i wylocie (niewystarczająca ochrona przed brakiem przepływu wody)
4	Eb	Zbyt wysoka lub zbyt niska temperatura otoczenia (zabezpieczenie)
5	Ed	Przypomnienie o przeprowadzeniu odszraniania
6	OFF	Przełącznik kontroli klienta DIN2 Odłącz
Nr	KOD	OPIS BŁĘDÓW PRACY
1	E1	Ochrona przed wysokim ciśnieniem gazu
2	E2	Ochrona przed niskim ciśnieniem gazu
3	E 4	Brak zabezpieczenia faz (tylko model trójfazowy)
4	E7	Zbyt wysoka lub zbyt niska temperatura wody na wylocie
5	E8	Zabezpieczenie przed wysoką temperaturą gazu
6	EA	Zabezpieczenie przed przegrzaniem parownika (tylko w trybie chłodzenia)
7	P0	Błąd komunikacji z panelem kontrolnym
8	P1	Awaria czujnika temperatury wody na wlocie
9	P2	Awaria czujnika temperatury wody na wylocie
10	P3	Awaria czujnika temperatury gazu
11	P4	Awaria czujnika temperatury węzownicy ogrzewania (parownika)
12	P5	Awaria czujnika temperatury gazu na powrocie
13	P6	Awaria czujnika temp. węzownicy chłodzenia (tytanowy wymiennik ciepła)
14	P7	Awaria czujnika temperatury otoczenia
15	P8	Awaria czujnika chłodnicy
16	P9	Awaria czujnika natężenia prądu
17	PA	Awaria funkcji restartu pamięci
18	F1	Awaria modułu napędowego sprężarki
19	F2	Awaria modułu PFC
20	F3	Awaria funkcji rozruchu sprężarki
21	F4	Awaria pracy sprężarki
22	F5	Zabezpieczenie przed przeciążeniem modułu falownika/plytki inwertera
23	F6	Zabezpieczenie przed przegrzaniem modułu falownika/plytki inwertera
24	F7	Zabezpieczenie prądowe
25	F8	Zabezpieczenie przed przegrzaniem chłodnicy
26	F9	Awaria silnika wentylatora
27	Fb	Brak ochrony kondensatora przed ładowaniem
28	FA	Zabezpieczenie przed przeciążeniem modułu PFC
29	8888	Błąd w komunikacji

Załącznik 1: SCHEMAT OKABLOWANIA PRIORYTETU OGRZEWANIA

(OPCJONALNIE)

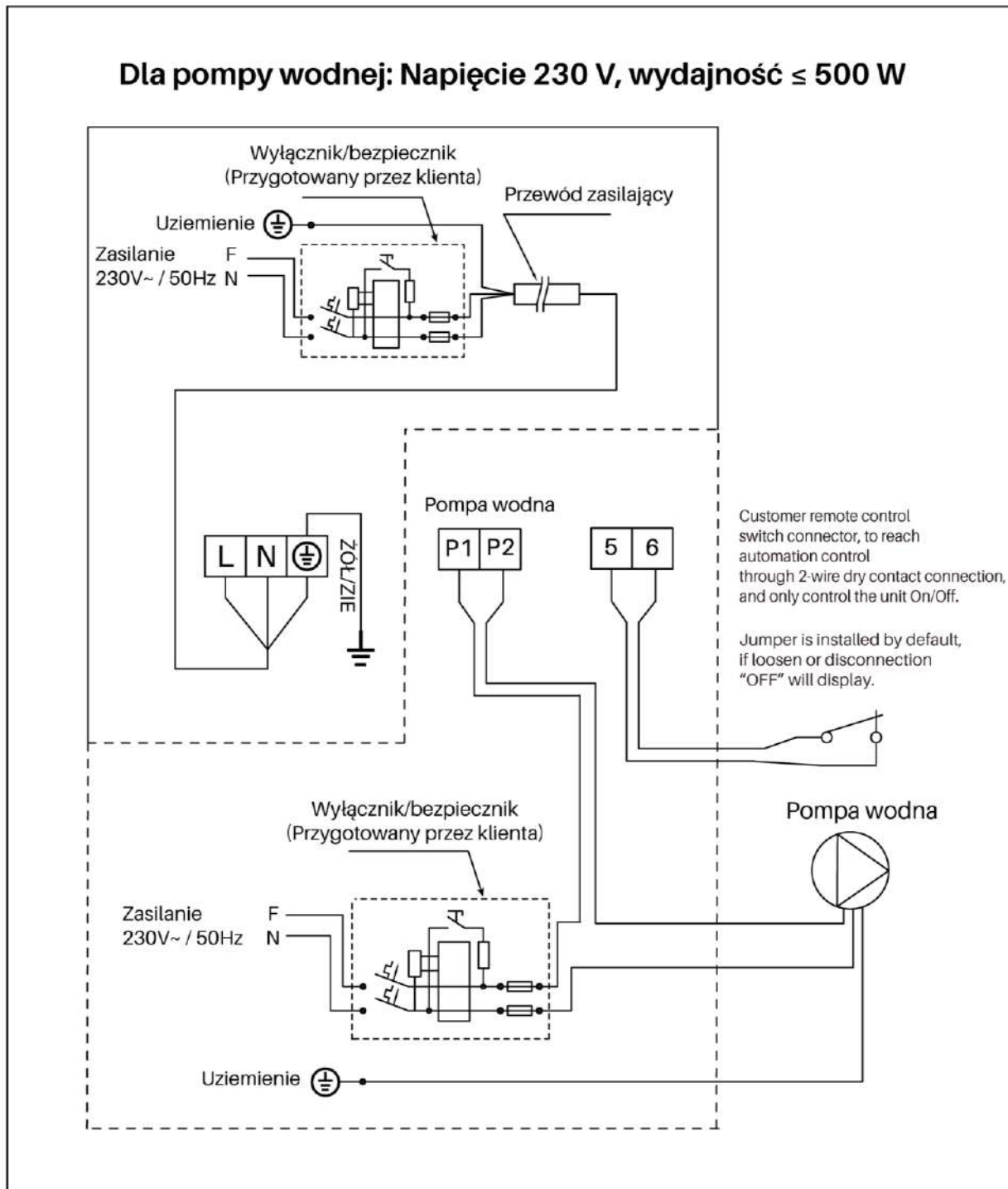

Załącznik 2: SCHEMAT OKABLOWANIA PRIORYTETU OGRZEWANIA

(OPCJONALNIE)

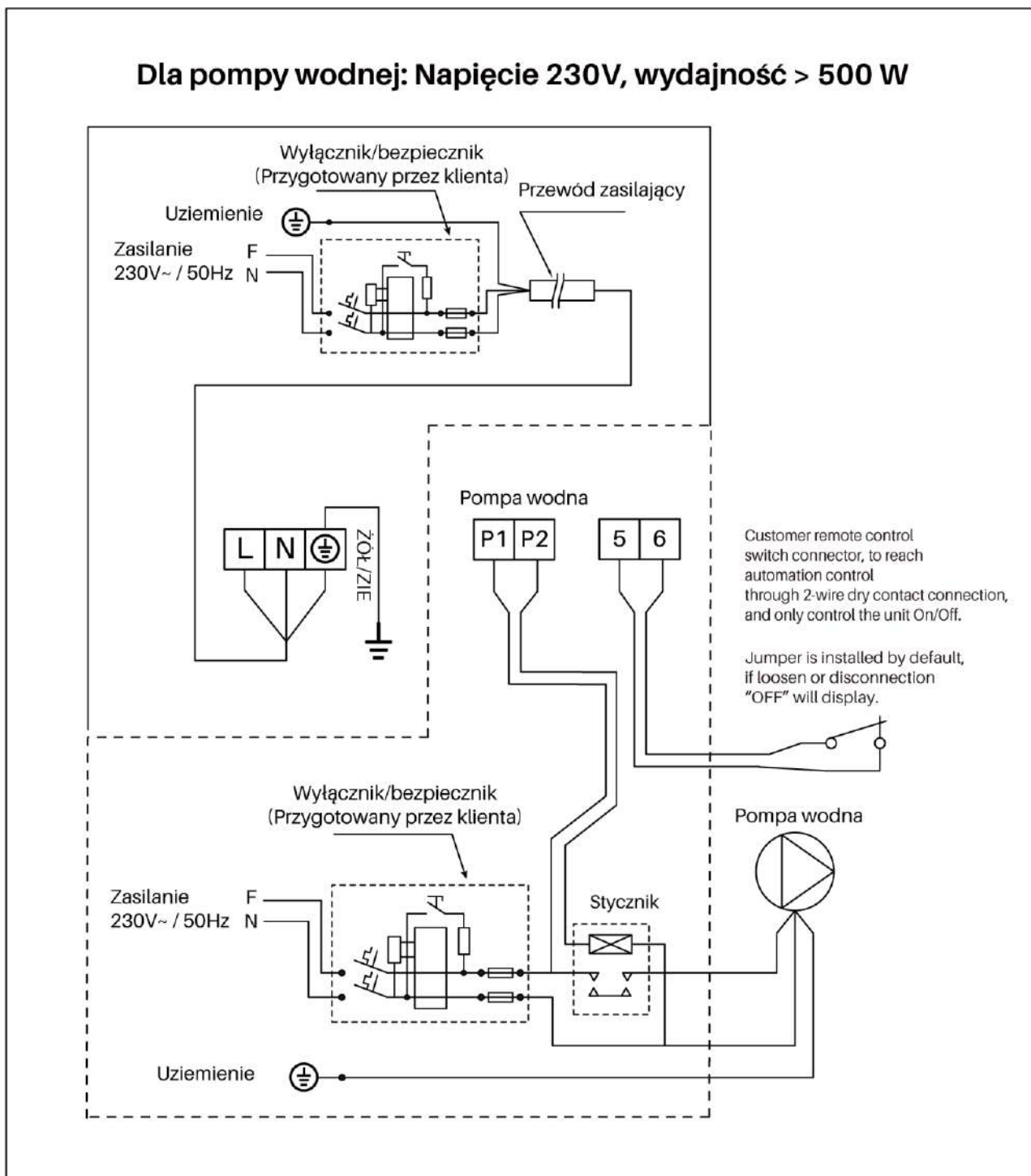

DODATEK 3: SCHEMAT OKABLOWANIA PRIORYTETU OGRZEWANIA

(OPCJONALNIE)

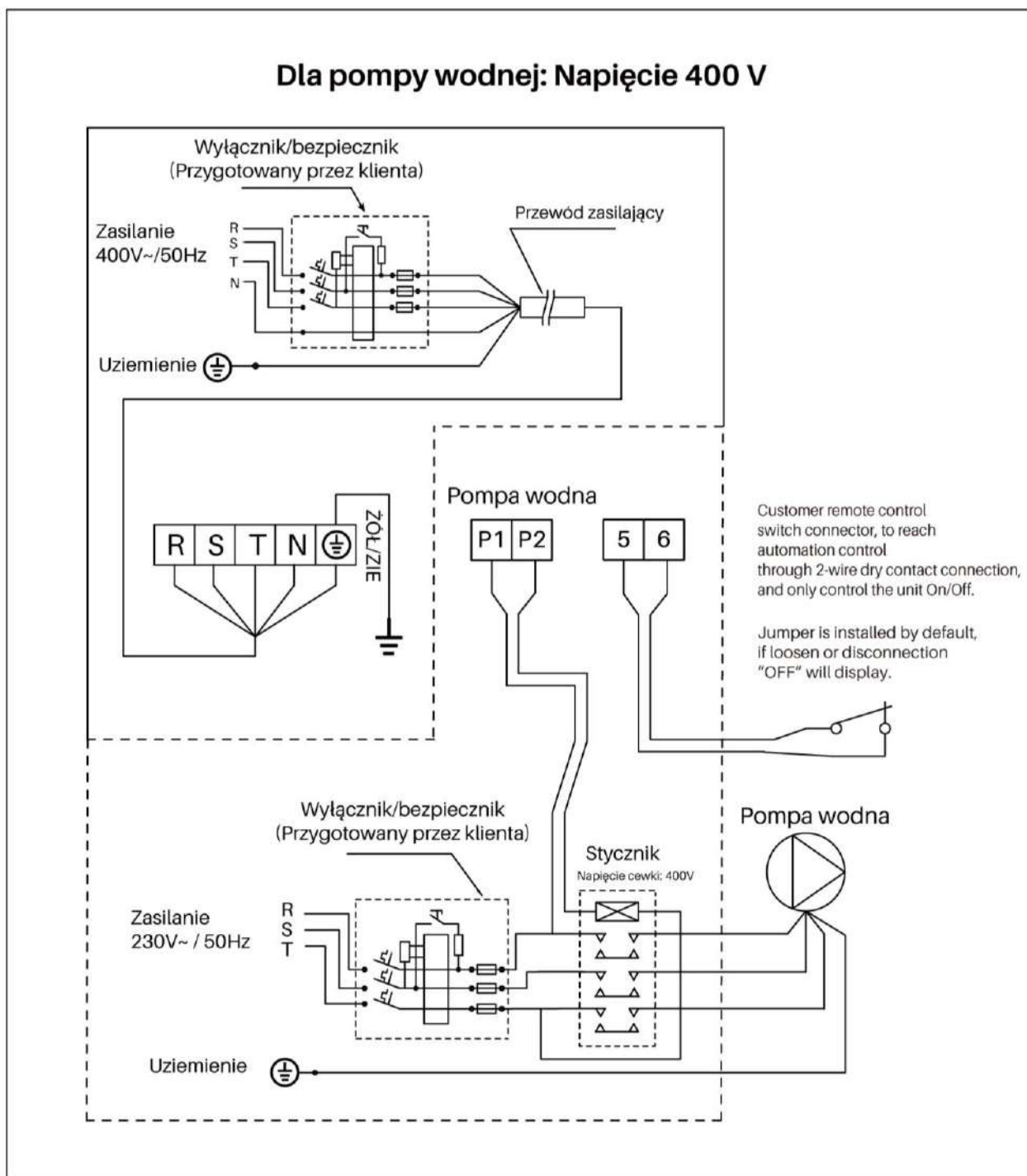
**Połączenie równoległe z timerem filtracji.**

Jeśli użytkownik chce podłączyć Timer pompy obiegowej, instalator powinien podłączyć równoległe Timer pompy obiegowej i okablowanie pompy wodnej pompy ciepła. Dzięki temu pompa obiegowa może się uruchomić po podłączeniu timera pompy wodnej lub okablowania pompy wodnej pompy ciepła, a pompa wodna zostanie wyłączona dopiero po odłączeniu obu urządzeń w tym samym czasie.

5. USTAWIENIE WI-FI

5.1. Pobieranie aplikacji **FAIRLAND SMART POOL**



Dla ANDROID

Dla iPhone iOS:

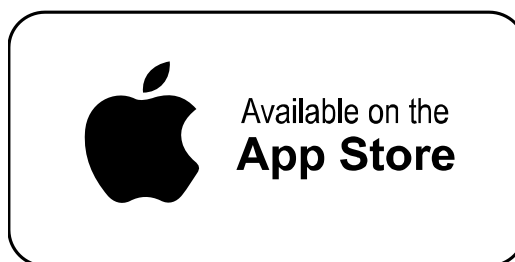

5.2. Rejestracja konta

a) Rejestracja przez telefon komórkowy - numer / Email.

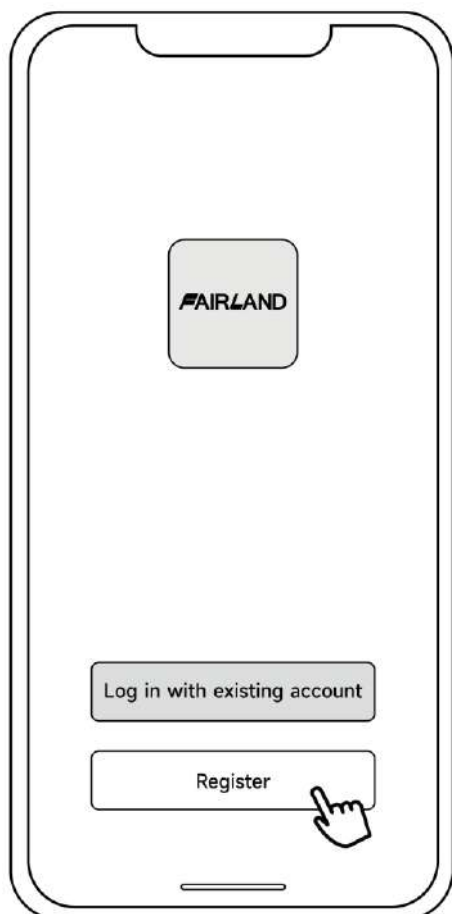

b) Rejestracja numeru telefonu komórkowego



5.3. Stwórz rodzinę

Ustaw nazwę rodziny i wybierz pomieszczenie dla urządzenia.

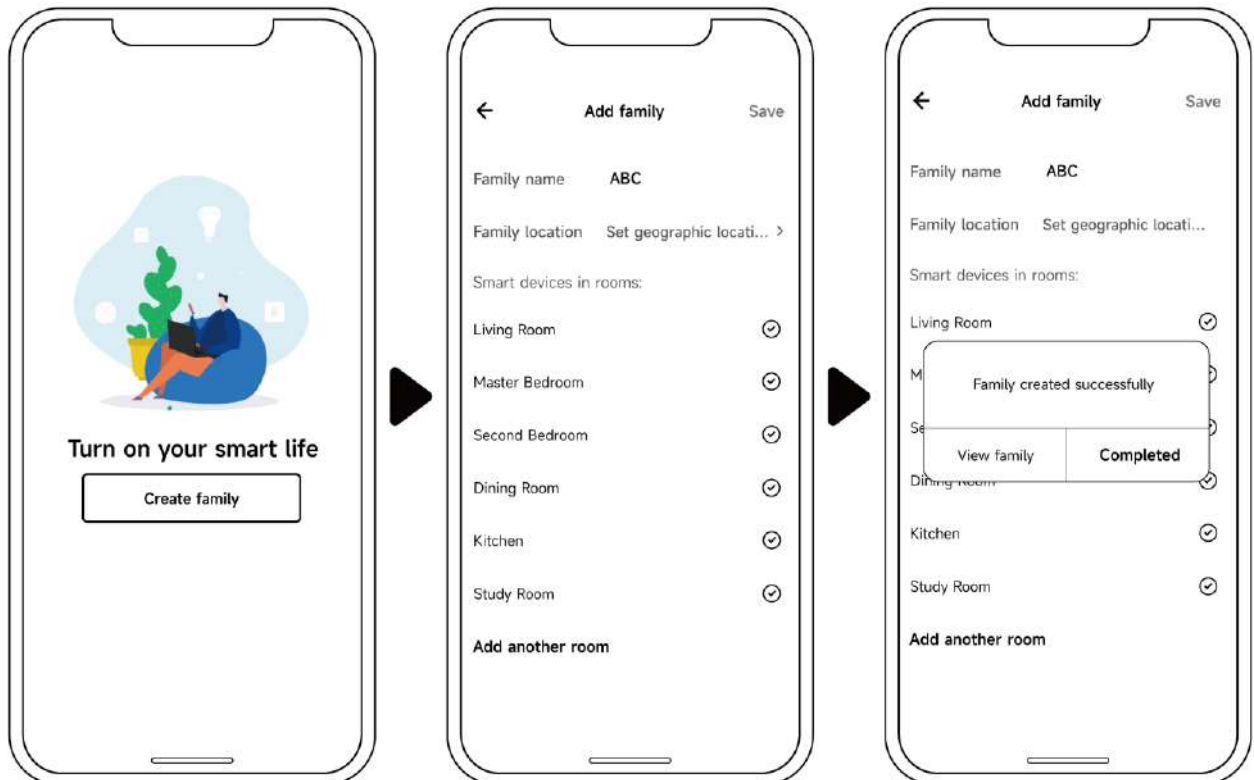



5.4. Trzy metody łączenia urządzeń

Najpierw podłącz telefon do sieci Wi-Fi.



5.4.1. Automatyczne wykrywanie (Bluetooth)

- Upewnij się, że funkcja Bluetooth jest włączona w Twoim telefonie.
- Naciśnij  przez 3 sekundy. Po odblokowaniu ekranu,  zacznie szybko migać, aby przejść do stanu połączenia Wi-Fi.
- Kliknij „Dodaj urządzenie”, poczekaj, aż aplikacja wyszuka urządzenie, a następnie kliknij „dodaj”. Następnie postępuj zgodnie z poniższymi instrukcjami, aby zakończyć łączenie urządzenia.





Notatka:

1. Skanowanie zajmie trochę czasu, prosimy o cierpliwość.
2. Tylko moduły Wi-Fi z funkcjami Bluetooth mogą korzystać z tej metody.

5.4.2. Tryb EZ - Łatwe połączenie (Easy-connect)

a) Aktywuj moduł Wi-Fi

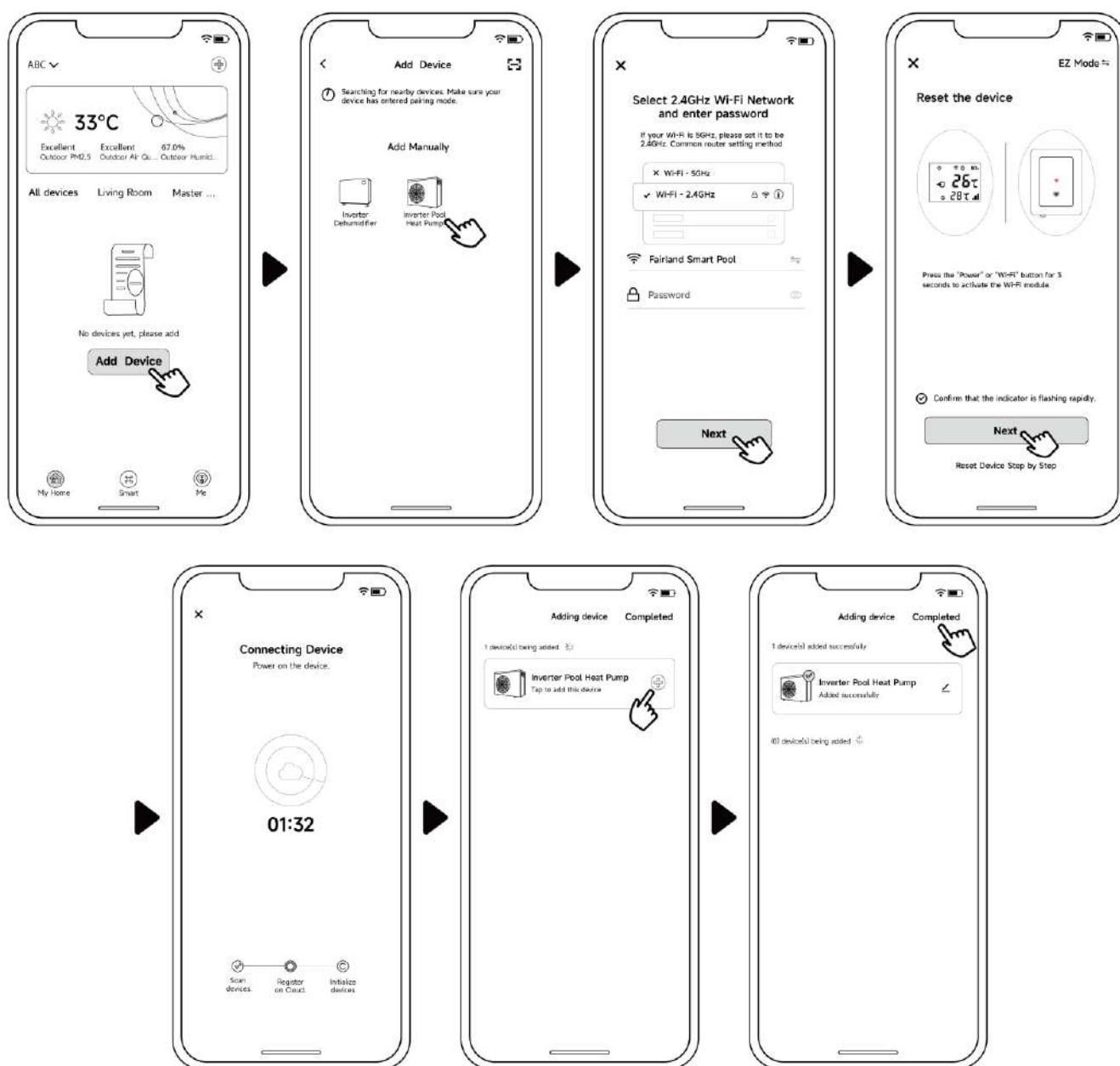

b) Naciśnij  przez 3 sekundy. Po odblokowaniu ekranu,  zacznie szybko migać, aby przejść do stanu łączenia z Wi-Fi.c) Kliknij „Dodaj urządzenie” i postępuj zgodnie z poniższymi instrukcjami, aby zakończyć łączenie.  wyświetli się na ekranie po pomyślnym nawiązaniu połączenia Wi-Fi.

Notatka:

1. Po zezwoleniu aplikacji na lokalizację, może ona automatycznie odczytać nazwę Wi-Fi.
2. Zanim klikniesz „Zakończono”, musisz raz kliknąć „+”.

5.4.3. Tryb AP

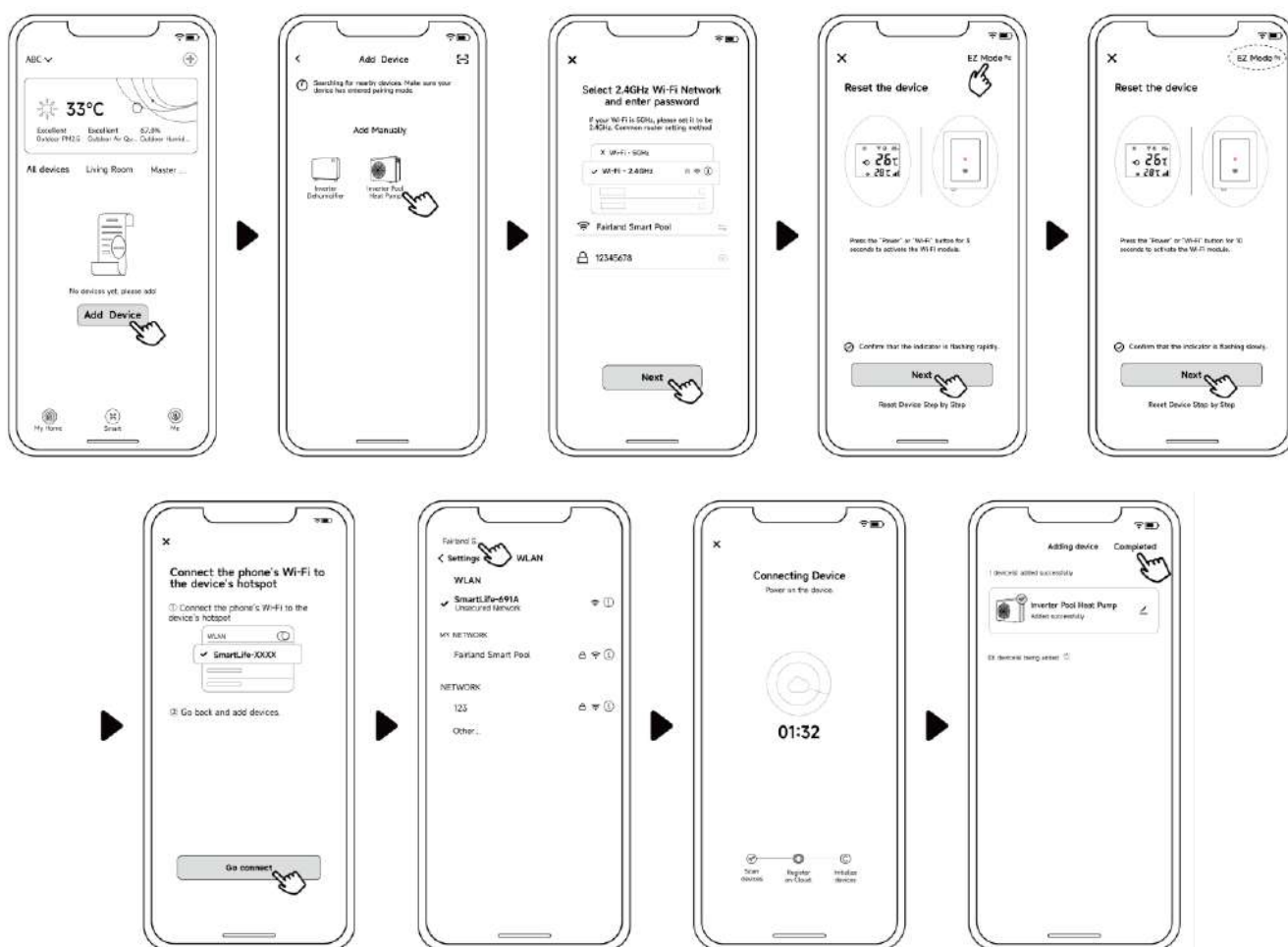

Aktywuj moduł Wi-Fi

- Naciśnij  przez 10 sekund. Po odblokowaniu ekranu,  zacznie powoli migać, aby przejść do stanu łączenia z Wi-Fi.
- Kliknij „Dodaj urządzenie” i postępuj zgodnie z poniższymi instrukcjami, aby zakończyć powiązanie.  wyświetli się na ekranie po pomyślnym nawiązaniu połączenia Wi-Fi.



Notatka: Jeśli nie przeskoczy automatycznie, kliknij „Potwierdź połączenie z hotspotem, dalej”.

5.4.4. Jeśli połączenie nie powiedzie się, upewnij się, że nazwa sieci i hasło są poprawne. A Twój router, telefon komórkowy i urządzenie są tak blisko, jak to tylko możliwe.

5.4.5. Ponowne wiązanie Wi-Fi (w przypadku zmiany hasła Wi-Fi lub zmiany konfiguracji sieci)
Naciśnij  przez 10 sekund.  będzie migać powoli przez 60 sekund. Wtedy  będzie wyłączony. Oryginalne powiązanie zostanie usunięte. Wykonaj powyższe kroki, aby ponownie połączyć.

Uwaga: Upewnij się, że router jest skonfigurowany na 2,4 GHz.

5.5. Instrukcja obsługi panelu aplikacji FAIRLAND SMART POOL

FAIRLAND

Poniższe instrukcje dotyczą pomp ciepła z funkcjami grzewania i chłodzenia.

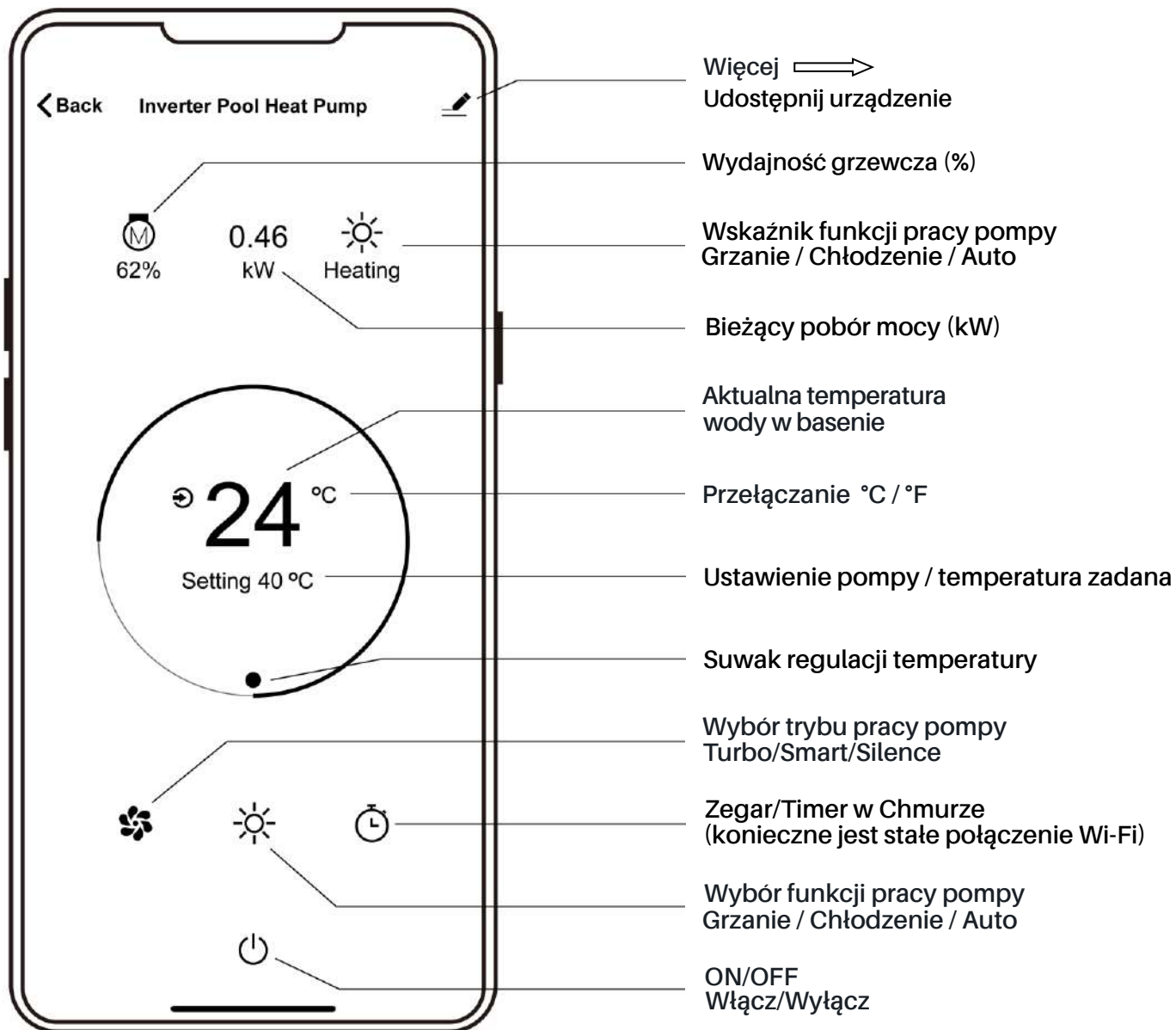

5.6. Udostępnianie urządzenie członkom swojej rodziny.

Po połączeniu z urządzeniem możesz je udostępnić również członkom rodziny, aby mogli kontrolować pracę pompy. W tym celu muszą oni najpierw zarejestrować się w aplikacji, a następnie administrator urządzenia może udzielić im dostępu postępując według poniższego schematu. (Poniższe zdjęcia mają charakter wyłącznie poglądowy).

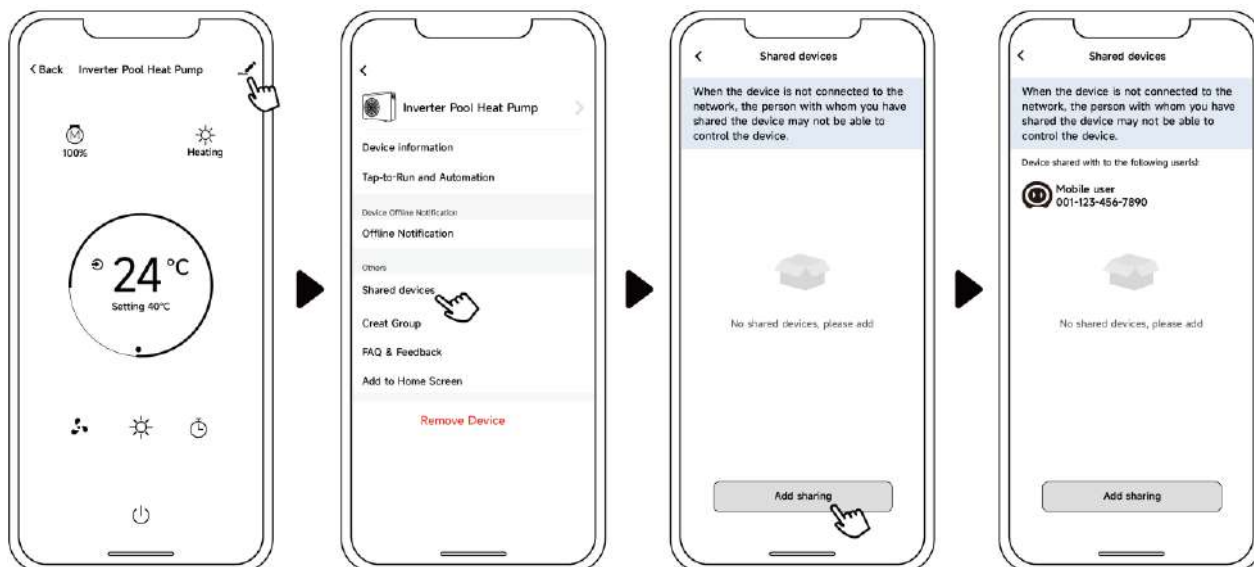

Następnie członkowie Twojej rodziny zobaczą tę pompę ciepła po zalogowaniu się do aplikacji FAIRLAND SMART POOL

- Uwaga: 1. Wskazane na schemacie warunki pogodowe są wyłącznie poglądowe.
2. APLIKACJA może być aktualizowana bez wcześniejszego powiadomienia.

Dziękujemy, że wybrałeś inwerterową pompę ciepła Fairland X20 - TurboSilence

Producent:

YITUO ELECTRIC CO., LTD
NO2.FIRST FLOOR,B06-1,SCIENCE AND TECHNOLOGY INDUSTRIAL PARK,
HIGH-TECH ZONE,GAO LI COMMUNITY,RONGGUI TOWN,SHUNDE
DISTRICT,FOSHAN,GUANGDONG,CHINA

Dostawca:

FAIRLAND GROUP LIMITED
Add.: Room 2315-2317, No. 69,
Xianlie Road Central, Guangzhou,
P. R. China

Autoryzowany Przedstawiciel:

FUNAM Sp. z o.o.
ul. Mokronoska 2, 52-407 Wrocław, Polska
tel.: 600 753 709
www.fairlandpolska.pl / www.maytronics.pl

Fabryka zastrzega sobie prawo do ostatecznej interpretacji oraz zachowuje prawo do wstrzymania lub zmiany specyfikacji i projektu produktu bez uprzedniego powiadomienia w dowolnym momencie, bez konieczności ponoszenia wynikających z tego zobowiązań.

